

**BLAUPUNKT**

BLUEBOT  
COMFORT PLUS



EN	USER MANUAL	2
DE	BEDIENUNGSANLEITUNG	29
FR	MANUEL DE L'UTILISATEUR	56
NL	GEBRUIKERSHANDLEIDING	83
ES	MANUAL DE INSTRUCCIONES	110
PT	MANUAL DE INSTRUÇÕES	137
ALL	DISPOSAL & RECYCLING	164

*Enjoy it.*



## Welkom!

Bedankt voor het kiezen van de Blaupunkt **Bluebot Comfort Plus**.

Met deze handleiding willen wij u graag ondersteunen bij de installatie en het gebruik van jouw Blaupunkt Bluebot robot.

Voor extra how-to video's, tips & tricks, FAQ's of contactgegevens, ga naar:

[www.blaupunktrobotics.eu/support](http://www.blaupunktrobotics.eu/support)

In deze handleiding komen de volgende onderwerpen aan bod om jou te ondersteunen bij de installatie van de robot:

1	Veiligheidsinformatie .....	84
2	Productinformatie.....	86
3	Installatie van de robot & auto station .....	89
4	Installatie van de Bluebot-applicatie.....	91
5	Installatie van de robot & auto station .....	93
6	Reinigingsinstellingen .....	95
7	Onderhoud .....	96
8	Basisparameters .....	105
9	Gebruiksbeperkingen .....	106
10	Probleemoplossing .....	107
11	Garantie .....	109

# 1. VEILIGHEIDSINFORMATIE

## ALGEMENE VEILIGHEIDSINFORMATIE:

Voordat u dit product gebruikt, dient u de volgende veiligheidsinstructies te lezen en alle gebruikelijke veiligheids-voorzorgsmaatregelen te volgen. Lees de instructies zorgvuldig door, bewaar de instructies. Elk gebruik dat niet in overeenstemming is met deze gebruiksaanwijzing kan leiden tot schade aan dit product.

## WAARSCHUWING:

- Gebruik alleen de originele oplaadbare batterij in het laadstation die speciaal door de fabrikant zijn geplaatst. Niet-oplaadbare batterijen zijn strikt verboden.
- Het is verboden om deze producten te gebruiken in omgevingen met open vuur of breekbare voorwerpen.
- Het is verboden de producten te gebruiken in extreem warme (boven 40 °C) of extreem koude (onder 0 °C) omgevingen.
- Menselijk haar, kleding, vingers of andere delen mogen niet in de buurt komen van de openings- en werkingsdelen van het product.
- Het is verboden de producten te gebruiken op een natte of stagnatie ondergrond.
- Het is verboden het product te gebruiken in de buurt van brandende of extreem hete voorwerpen, bijvoorbeeld een brandende open haard.
- De producten mogen geen voorwerpen zoals stenen en papierafval opnemen die de producten kunnen verstopen.
- De producten mogen geen ontvlambare stoffen absorberen, zoals benzine, toner en toner voor printers of fotokopieën. Het is verboden producten te gebruiken in propere ruimtes met ontvlambare voorwerpen.
- De producten mogen geen brandende voorwerpen absorberen, zoals sigaretten, lucifers, as en andere voorwerpen die brand kunnen veroorzaken.
- Plaats geen voorwerpen bij de aanzuigopening. Gebruik het product niet wanneer de aanzuigopening geblokkeerd is. Ruim stof, watten, haren enz. bij de aanzuigopening op om een vlotte luchtcirculatie bij de aanzuigopening te verzekeren.
- Gebruik het netsnoer voorzichtig om beschadiging te voorkomen. Het is verboden het netsnoer te gebruiken om het product en het oplaadstation van het product te verslepen of eraan te trekken. Het is verboden het netsnoer als handvat te gebruiken. Het is verboden om het netsnoer in de kier van een deur te klemmen. Het is verboden om aan het netsnoer te trekken in scherpe hoeken en bochten. Het is verboden om het product op het netsnoer te laten werken, terwijl het netsnoer ver verwijderd moet zijn van de warmtebron.
- Gebruik geen beschadigde lader, snoer of oplaadstation.
- Zelfs als het product ernstig beschadigd is, is het verboden het product te verbranden, wat kan leiden tot ontploffing van de batterij van het product.

# VEILIGHEIDSINFORMATIE

## NOTE:

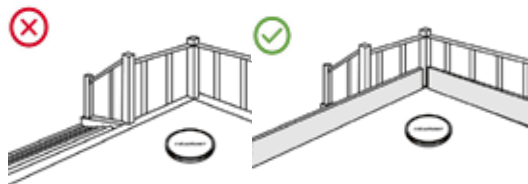

- Alleen bevoegde technici kunnen dit product demonteren. We raden het onze gebruikers niet aan om dit product zelf te demonteren.
- Dit product kan alleen de door de fabriek geleverde stroomadapter gebruiken. Indien andere adapters worden gebruikt, kan het product beschadigd raken.
- Raak geen draden, stopcontacten of stroomadapters aan wanneer uw handen nat zijn.
- Gebruik geen stoffen doeken of lichaamsdelen om in de aandrijfwielen van het product te rollen.
- Plaats dit product niet in de buurt van sigarettenpeuken, aanstekers en andere smeulende vuurtjes.
- Reinig dit product na het opladen.
- Buig de kabels niet overmatig en plaats geen zware voorwerpen en scherpe voorwerpen op de machine.
- Dit product is een huishoudelijk product voor binnenshuis. Gebruik het niet buitenshuis.
- Ga niet op het product zitten.
- Gebruik dit product niet in een vochtige omgeving (bijv. badkamer).
- Voordat u dit product gebruikt, dient u alle kwetsbare voorwerpen (bijv. glazen, lampen enz.) van de grond te verwijderen, evenals voorwerpen (bijv. draden, lakens, gordijnen) die de zijborstels en de luchtaanzuigkanalen kunnen verstrengelen.
- Plaats dit product niet op een plek waar het gemakkelijk kan vallen (bijv. bureau, stoelen of een trapgat).



- Controleer zorgvuldig of de adapter is aangesloten op het stopcontact alvorens het te gebruiken, anders kan de batterij beschadigd raken.
- Om struikelen te voorkomen, gelieve andere leden van de huishouden te informeren wanneer dit product werkende is.
- Maak het stofreservoir leeg voordat u dit product gebruikt als het stofreservoir vol is.
- De temperatuur die voor dit product wordt aangeraden is 0 tot 40 graden Celsius.
- Gebruik dit product niet in een omgeving met hoge temperaturen.
- Verwijder de batterij uit het apparaat voordat u het product weg gooit.
- Zorg ervoor dat dit product niet is ingeschakeld wanneer u de batterij verwijderd.
- Gelieve de afgedankte batterijen veilig te recycleren.
- Aanbevolen om de trapuitgang te blokkeren of gebieden waar de robot kan vallen. De valdempers voorkomen dat de robot van trappen en steile hellingen valt. Ze kunnen echter minder doeltreffend werken wanneer ze vuil zijn of gebruikt worden op reflecterende/zeer donker gekleurde vloeren.
- Om de robot en het auto station te reinigen en te onderhouden, moet u beide uitschakelen. Trek het netsnoer uit het stopcontact en koppel eerst de voeding los.
- Dompel de robot of het auto-station niet onder in water voor reiniging en speel ze niet af met water.
- Veeg geen enkel deel van het product af met een vochtige doek of een vloeistof.
- Gebruik de dweilmodule niet op het tapijt.

## 2. PRODUCT INFORMATION

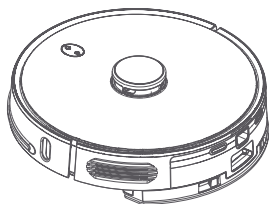

Comfort Plus robot

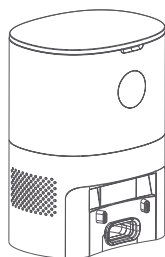

Auto station voor  
stofafzuiging en opladen



Handleiding



Zijborstels  
(1 geïnstalleerd + 1 extra)



Dweilhouder



Dweil (2x)



Cleaning brush  
with knife

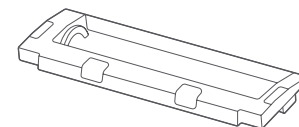

Hoofdborstel deksel  
(geïnstalleerd)

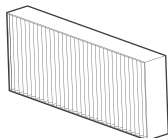

HEPA filter n°14 + spnsfilter  
(1 geïnstalleerd + 1 extra)

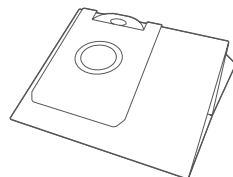

Stofzak 3,3L (3x)

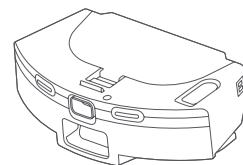

2 in 1 elektrisch geregeld  
waterreservoir  
(geïnstalleerd)

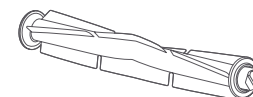

Spiraal vormige rolborstel  
(geïnstalleerd)

## BOVEN- & ONDERAANZICHT

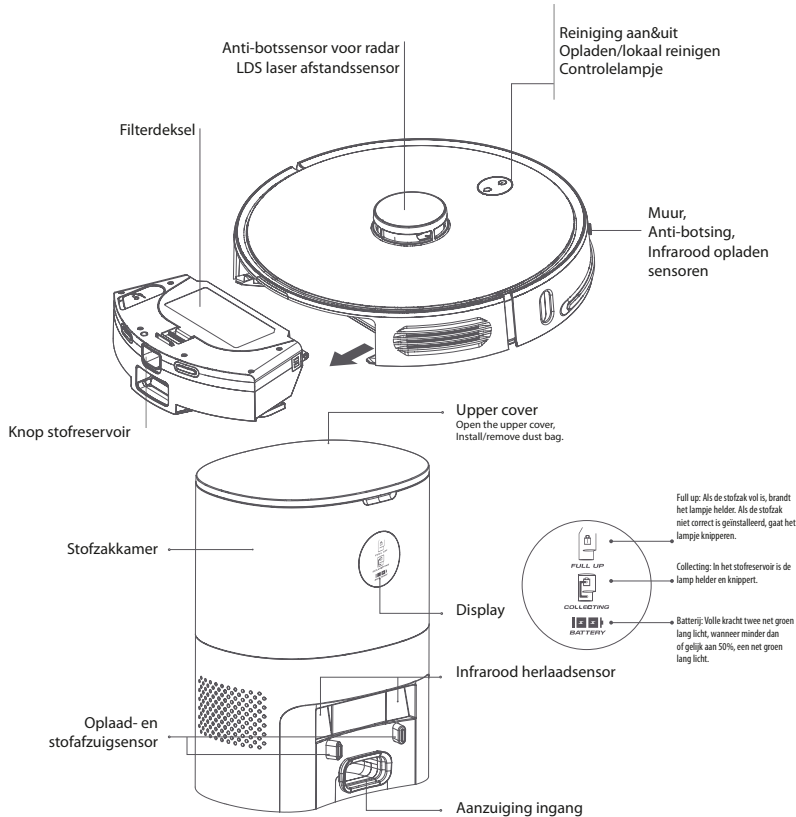

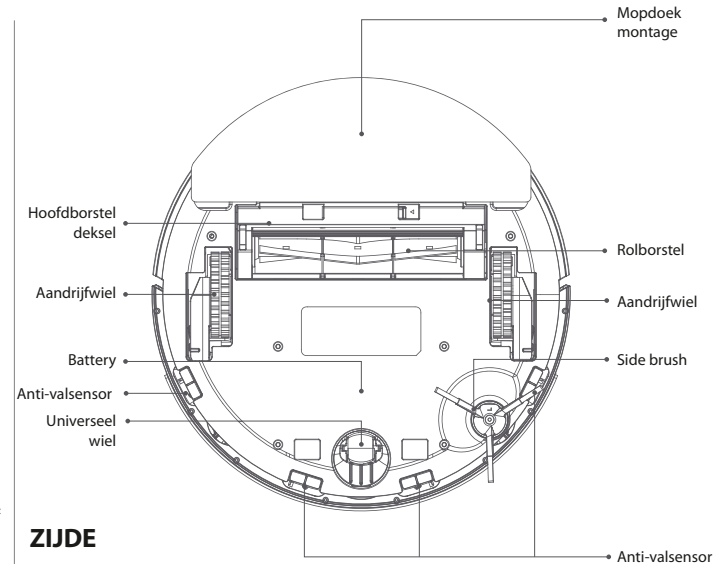

## ONDERAANZICHT

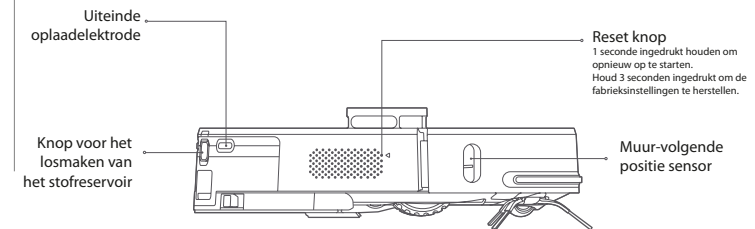

## ZIJDE



## INDICATOREN HERINNERING

Machine status	 Status of power indicator	 Status of recharge indicator
Standby	Blauw licht lang helder	Licht uit
Opladen	Blauw licht adem	Licht uit
Pauze	Blauw licht langzaam knipperend	Licht uit
Reinigen/afstandsbediening	Blauw licht lang helder	Licht uit
Opladen	Licht uit	Oranje lichtje lang helder
Abnormaal	Rode lichte snelle flits	Licht uit
Uitgeschakeld	Blauwe lichte snelle flits	Licht uit
Wi-fi niet verbonden	Blauwe lichte langzame flits	Licht uit
Wi-fi verbonden	Blauw licht lang helder	Licht uit
Wi-fi wordt aangesloten	Blauw licht lang helder	Licht uit

# 3. INSTALLATIE VAN DE ROBOT & AUTO STATION



## AUTO STATION

1 Plaats het auto-station op de vlakke grond op meer dan 5 cm afstand van de muur, steek de stekker in het stopcontact dat aan de eisen voldoet, en sluit de voeding aan.

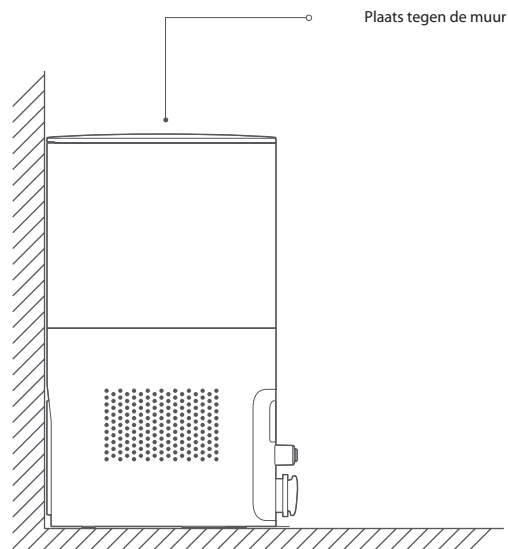

2 Zorg ervoor dat er geen obstakels zijn binnen 1,2 m voor het autostation en 0,5 m aan weerszijden.

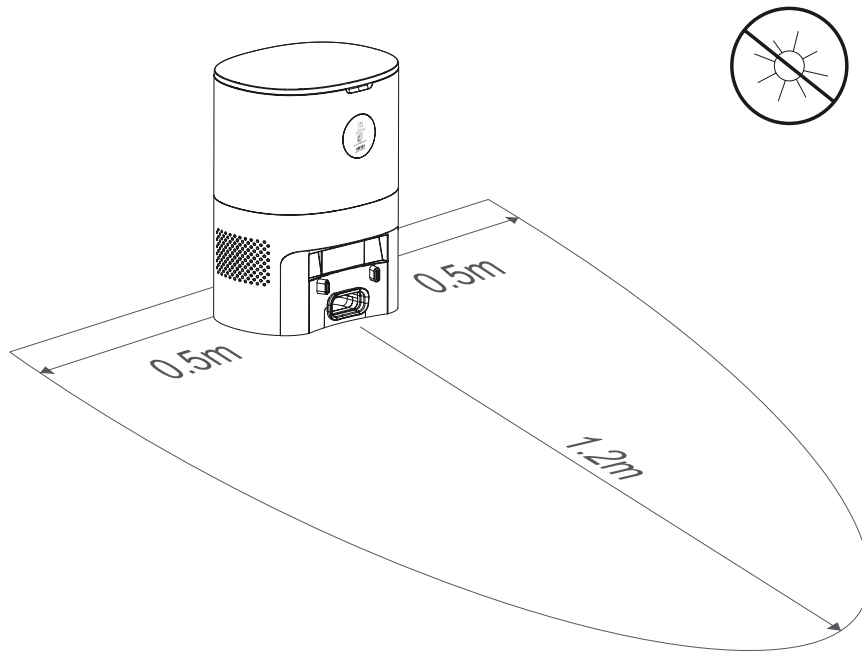



# INSTALLATIE VAN DE ROBOT & AUTO STATION



## PRODUCTASSAMBLAGE

1 Monteer de zijborstel met een schroevendraaier tot hij goed vastzit.

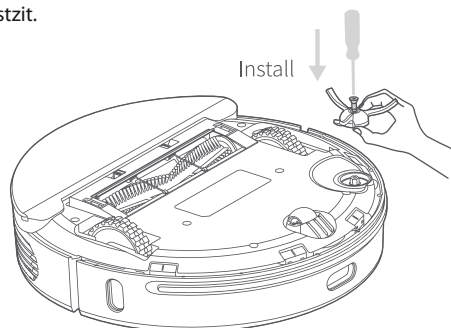

2 Plaats het stofreservoir of de 2-in-1 combi-watertank in de robot.

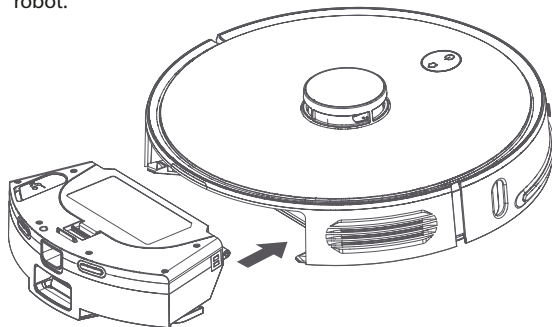

4 Laad de robot volledig op (voor het eerste gebruik)

5 Maak verbinding met de Bluebot app (optioneel)

6 Start met schoonmaken

## NOTE

- Verplaats het laadstation niet zonder reden en houd het uit de buurt van direct zonlicht.
- Als het laadstation wordt verplaatst, kan de robot falen in positionering en de kaart verliezen. Wanneer de robot opnieuw wordt opgestart, zal hij de kaart opnieuw opbouwen en onthouden. In de opnieuw opgebouwde kaart informatie voor verboden zones en andere zones verloren gegaan.
- Direct zonlicht zal het oplaadsignaal verstoren en bijgevolg kan het gebeuren dat de robot niet kan terugkeren naar het laadstation.
- De robot kan niet worden gebruikt voor het verwijderen van vloeistoffen.
- Indien het batterijniveau minder dan 20% bedraagt, zal de machine niet werken. Laad hem dan op.
- De machine zal automatisch terugkeren naar het laadstation als het batterijniveau tijdens het gebruik minder dan 20% is en zal uitgeschakeld en begint dan automatisch met schoonmaken nadat de 80% bereikt."
- Maak verschillende draden (inclusief de stroomkabel van het laadstation) van de grond voor gebruik om uitval te voorkomen en beschadiging van objecten of draden wanneer draden worden geslept door de robot.

## 4. INSTALLATIE BLUEBOT APP



**BLUEBOT APP** 1 Laad de robot volledig op 2 Download de Bluebot app 3 Volg de stappen voor registratie 4 Verbind de robot met de app (zie onderstaande stappen)

1

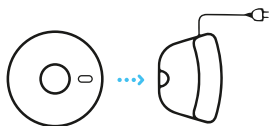

Plaats de robot op het oplaadstation om op te laden en zorg ervoor dat hij volledig opgeladen is voor gebruik. Wanneer de robot volledig is opgeladen, zullen de lichten op de robot stoppen met knipperen.

2

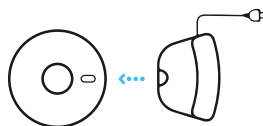

Verwijder de robot van het oplaadstation.

3



Zorg ervoor dat de robot aan staat, door de 'Aan knop' bovenaan de robot gedurende een paar seconden ingedrukt te houden. Wacht tot de robot volledig is opgestart.

4



"Download de Bluebot app.  
De Bluebot app is te vinden in de App Store en Google Play."

5

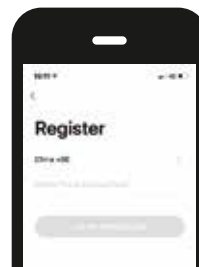

Maak een nieuw account aan indien u nog geen bestaande gebruiker bent. Druk hiervoor op "registreren".

6



Open de Bluebot app en druk op de 'Apparaat toevoegen' knop om je Bluebot toe te voegen.

# INSTALLATIE BLUEBOT APP

7

Selecteer de  
BLUEBOT COMFORT PLUS  
(2.4 + 5Ghz)



8

Voer uw WIFI-wachtwoord in  
en druk op bevestigen.

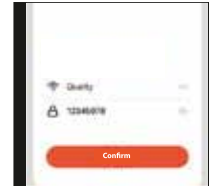

9

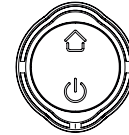

Zorg er na uw registratie voor dat de robot van zijn oplaadstation is afgehaald. Zet uw robot aan door op de 'Aan-knop' te drukken. Druk daarna tegelijkertijd op de 'Home-knop' en de 'Aan-knop' gedurende meer dan 3 seconden totdat de robot meldt dat de WIFI-verbinding verbroken is.

10

Vink "Bevestig inschakeltoets  
blauwe langzame flits" aan  
indien van toepassing en druk  
op "Next".



11

Druk op de knop 'Nu Verbind-  
en' onderaan het scherm.



12

Selecteer het 'SmartLife xxx'  
netwerk uit de lijst en keer  
terug naar de Bluebot app.





## 5. GEBRUIK VAN DE ROBOT & AUTO STATION

### DE BESCHERMRANDEN VERWIJDEREN

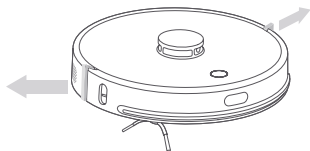
Zet de robot op een vlakke ondergrond en verwijder de beveiliging aan beide uiteinden van de voorbumper.



### OPLADEN VAN DE ROBOT

Houd de toets  3 seconden ingedrukt om de robot op te starten en druk vervolgens kort op de toets  om de robot automatisch te laten opladen. Zodra de robot volledig opgeladen is, gaat hij over in de stand "klaar voor gebruik".

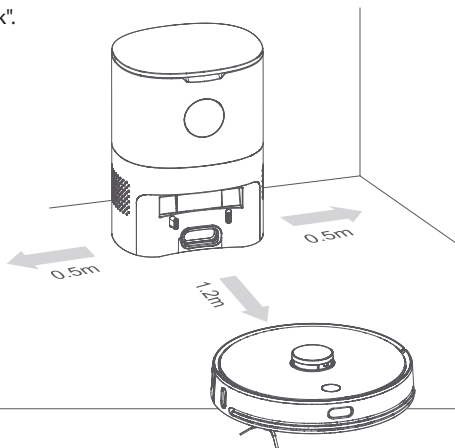

- Laad de robot volledig op voordat u met de reiniging begint.
- Alvorens met de reiniging te beginnen, ruim de draden en voorwerpen op de grond op om beschadiging door wikkelen, slepen en slaan tijdens de reiniging te voorkomen.
- Het wordt aanbevolen om de robot te starten in het autostation.

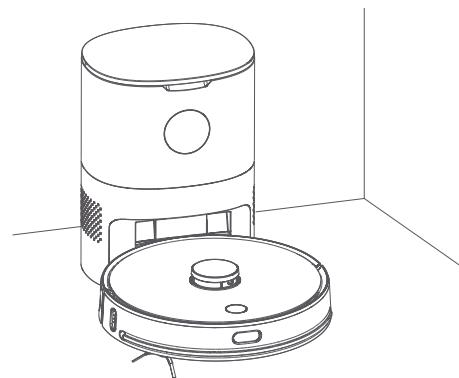

- Wanneer de batterij bijna leeg is tijdens het schoonmaken, zal de robot automatisch terugkeren naar het auto-station om op te laden, en automatisch terugkeren naar de onderbroken plaats om verder te gaan met schoonmaken wanneer de batterij vol is.

# GEBRUIK VAN DE ROBOT & AUTO STATION

## SCHOONMAAK MODUS

Gebruik deze functie bij het eerste gebruik van de robot. De robot zal dan de kamer(s) gaan scannen om hierna een map aan te maken. Deze map kan vervolgens in de toekomst gebruikt worden. Dit bevordert ook het proces van de robot, doordat deze dan beter weet waar hij zich bevindt.

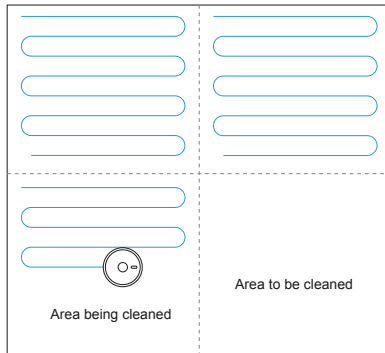

## NOTE

*Verplaats de robot niet zomaar of regelmatig tijdens het reinigen. Zet de robot na het verplaatsen in de buurt van de oorspronkelijke positie. Wanneer hij opnieuw start, zal hij proberen zich opnieuw te positioneren. Na een succesvolle positionering zal hij het geplande pad volgen en verder werken. Indien de positionering mislukt, zal de robot de vorige missie afbreken, een nieuwe kaart maken en opnieuw schoonmaken.*

## SPOT SCHOONMAAK

Wanneer een plaatselijk gebied een extra schoonmaak nodig heeft, kun je in de app deze plek selecteren. De robot zal dan twee keer reinigen binnen een straal van 1,5m x 1,5m met de startpositie als centraal punt.

## 6. SCHOONMAAK INSTELLINGEN

---

### MEER OPTIES

#### Timer\*

Zet een timer die aangeeft wanneer de robot op vaste tijden moet gaan schoonmaken.

#### Handmatig

Bestuur de robot handmatig of gebruik de Bluebot app of jouw smartphone als afstandsbediening.

#### Zoek robot

Klik deze optie aan wanneer u uw robot kwijt bent. Vervolgens zal de robot vertellen waar hij zich bevindt.

#### Map management\*

Gebruik deze functie voor het beheer van jouw mappen (5 max.).

#### Water dosering

Regel de water dosering en kies tussen laag, medium of hoog. Dit zal de natheid van de deuil reguleren, wanneer u gebruik maakt van de 2 in 1 elektrisch geregeld waterreservoir.

#### Auto Boost\*

Auto Boost zorg ervoor dat de zuigkracht wordt verhoogd wanneer de robot meer wrijving krijgt. Dit is ontworpen om de zuigkracht te versterken wanneer de robot een tapijt moet schoonmaken.

#### Custom mode\*

Deze functie zorgt ervoor dat de robot per gebied routes onthoudt.

#### Record\*

Hiermee kunt u al uw vorige schoonmaaksessies bekijken. Hier ziet u het aantal vierkante meters dat reeds is schoongemaakt en hoe lang dit heeft geduurd. Daarnaast kunt u ook vorige opgeslagen mappen terug vinden, wat ideaal is wanneer u op verschillende etages de robot gebruikt.

#### Voice and volume

Stel uw voorkeur taal in en pas het volume aan.

#### Niet storen modus

Hier kunt u een tijdsperiode instellen waarin de robot u niet mag storen.

#### Verbruik en onderhoud\*

Here you will find an overview of consumables and indicates when consumables need to be replaced or ONDERHOUD is required.

#### Meer informatie\*

Hier vindt u meer informatie over het netwerk en de robot.

#### Stel virtuele muur / restricted area in\*

Gebruik deze functie om no-go zones te markeren in een ruimte. Zo kun je een virtuele muur in de map tekenen waar de robot niet langs mag komen. Of je maakt een verboden gebied aan voor stofzuigen en/of dweilen in de map.

**\* Alleen mogelijk via Bluebot app**

# 7. ONDERHOUD

## DE STOFZAK VERVANGEN

Wanneer de stofzak vol is, brandt het 'FULL UP'-symbool continu fel, en wordt er een waarschuwing gegeven. Vervang de stofzak op tijd. Het 'COLLECTING'-symbool is helder terwijl de stofzuiger in werking is. Wanneer de gastheer volledig opgeladen is, is het teken van 'BATTERIJ' helemaal groen en zeer helder, het batterijvermogen is minder dan of gelijk aan 50%, slechts een half teken is hoge helderheid.

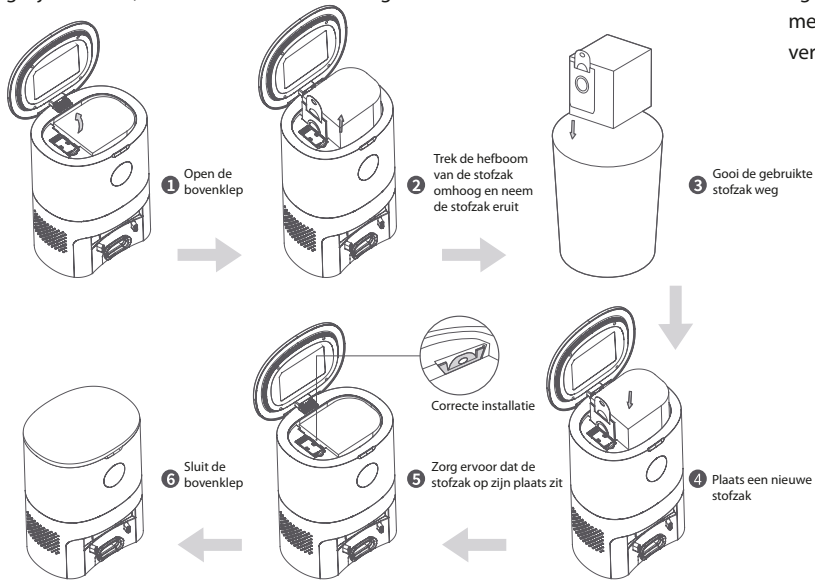

## REINIG DE STOFDOORGANG

Als het 'FULL UP' teken, het 'COLLECTING' teken en het BATTERY teken allemaal knipperen nadat de stofzak is vervangen, is het raadzaam om de stekker uit het stopcontact te halen en het auto station om te keren om te controleren of er materialen zijn die de stofdoorgang blokkeren. Als de stofdoorgang geblokkeerd is, raadpleeg dan de onderstaande figuur en verwijder de doorzichtige afdekking van de stofdoorgang met een schroevendraaier om de blokkerende materialen te verwijderen.

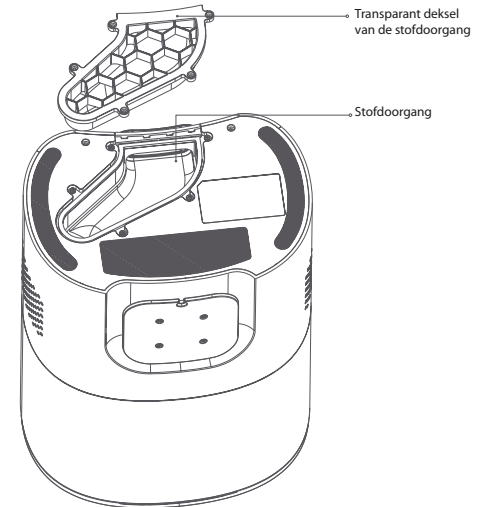

## DE INFRARODE LENS/OPLAAD- EN STOFVERZAMELSENSORKOP SCHOONMAKEN

Veeg ze voorzichtig schoon met een schone, zachte, droge doek. Het wordt aanbevolen ze één keer per maand schoon te maken.

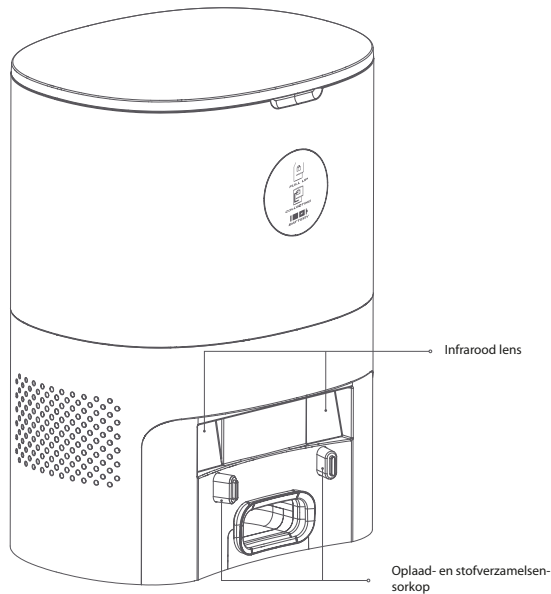

## HET FILTERSCHERM VAN DE VENTILATOR REINIGEN

Het filterscherm van de ventilator bevindt zich onder de stofzak. Als er zich stof ophoopt, veeg het dan voorzichtig schoon met een schone, zachte, droge doek. Het wordt aanbevolen ze één keer per maand schoon te maken.

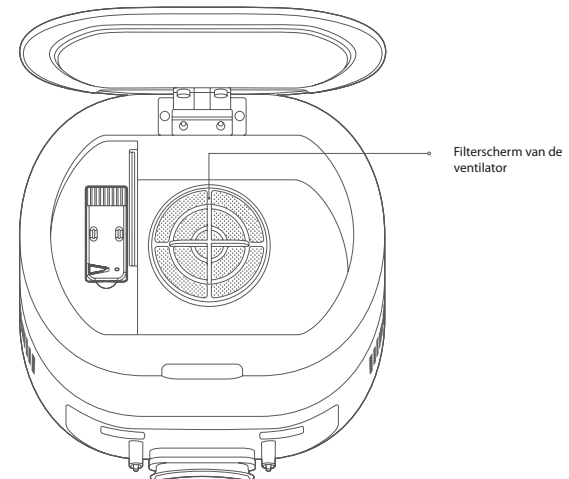



## ROLBORSTEL | REGELMATIG SCHOONMAKEN

De hoofdborstel is een verbruiksartikel en moet ten minste eenmaal per week worden gereinigd. Het wordt aanbevolen om de hoofdborstel om de 6-12 maanden te vervangen om het reinigingseffect te waarborgen.

**1** Draai de robot om, druk op de klik op het deksel van de hoofdborstel, en verwijder het deksel van de hoofdborstel en de hoofdborstel.

**NOTE** Wees voorzichtig bij het achteruitrijden van de robot om schade aan de lidarlaser te voorkomen.

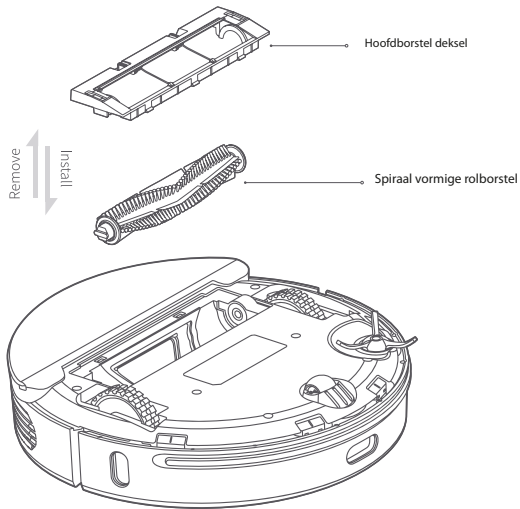

**2** Snijd met het reinigingsmes de haren af die op de hoofdborstel gedraaid zitten en maak vervolgens de hoofdborstel met de reinigingsborstel schoon met het andere uiteinde van het reinigingsmes.

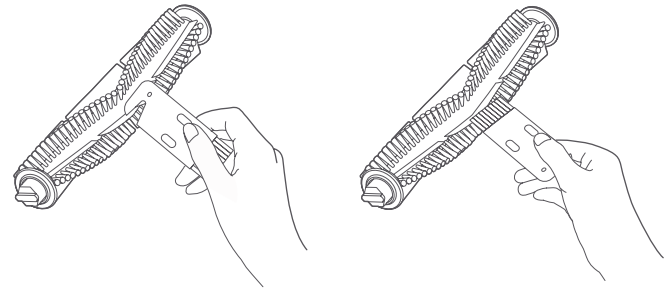

**3** Installeer de hoofdborstel en het deksel van de hoofdborstel opnieuw. Druk op de kliksluiting en maak deze vast.

## ZIJBORSELS | REGELMATIG SCHOONMAKEN

1 Verwijder de zijborstel met een schroevendraaier.

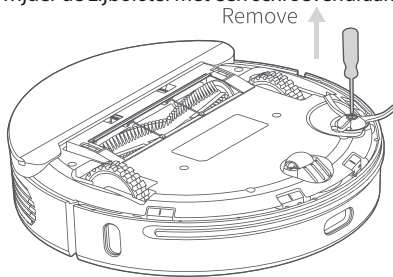

2 Installeer de zijborstel opnieuw na het reinigen, of installeer een nieuwe zijborstel.

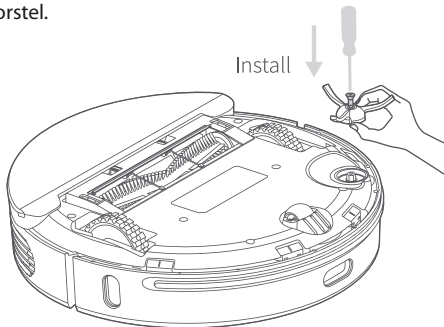

## DE SENSOREN REINIGEN

Het wordt aanbevolen om elke week met een schone, zachte, droge doek elke sensor voorzichtig schoon te vegen om een normaal gebruik van het apparaat te garanderen.

### Robot:

- Anti-valsensor X4
- Infrarood sensor X3
- Uiteinde oplaadelektrode X2
- Muur-volgende positie sensor X1

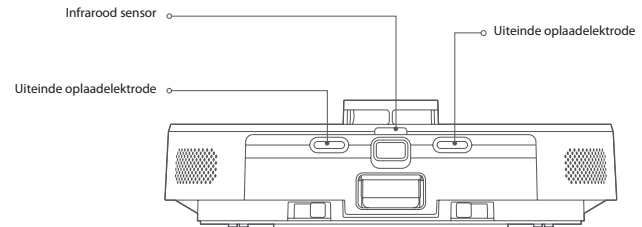
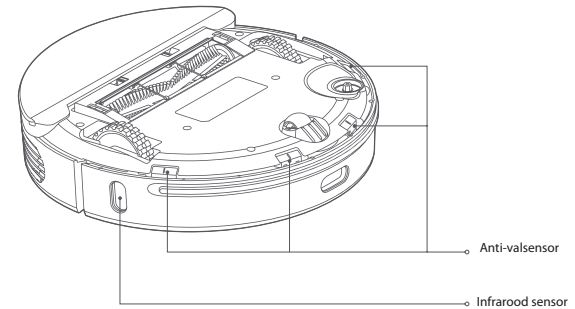
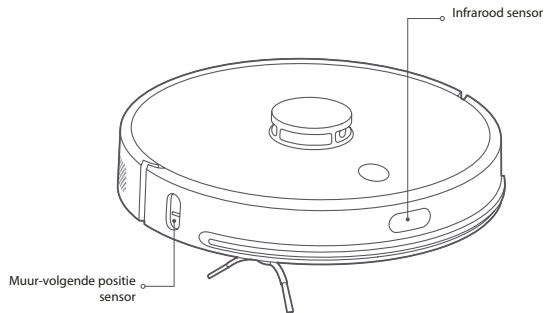

## Auto Station:

Infrarood sensor X2

De infrarode lens/oplaad- en stofverzamelensorkop schoonmaken X2

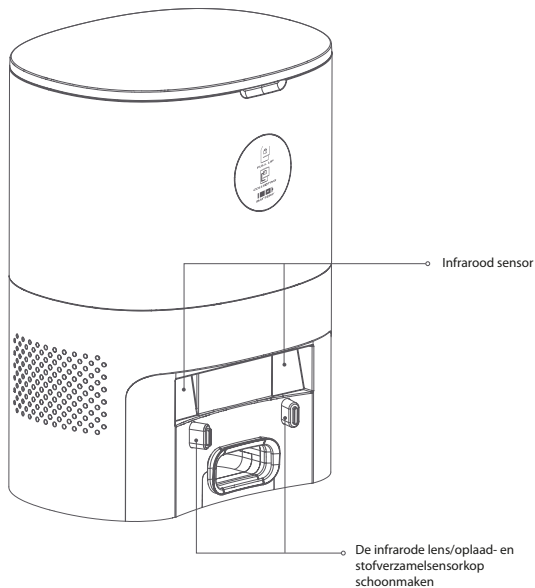

## BATTERIJ

- De robot is uitgerust met krachtige lithium-ion batterijen.
- Om de prestaties van de batterij te behouden, dient u de robot bij dagelijks gebruik opgeladen te houden.
- Als het apparaat langere tijd niet wordt gebruikt, dient u het uit te schakelen en goed te bewaren.
- Laad de robot ten minste elke drie maanden op om schade aan de batterijen door overmatige ontlading te voorkomen"

## FIRMWARE UPGRADE

- Upgrade firmware met behulp van de Bluebot app. Als nieuwe firmware wordt gedetecteerd, upgrade deze dan volgens de melding.
- Het batterijniveau moet  $\geq 50\%$  zijn tijdens de firmware-upgrade, plaats alvorens de upgrade te starten het apparaat indien nodig op het oplaadstation.
- Herstart bij stroomuitval Wanneer de knop niet reageert of niet kan worden uitgezet, reset de knop dan met de pinlengte gedurende één seconde, waarna de robot de stroom opnieuw opstart.

## De 2in1 watertank reinigen

1 Houd de ontgrendelknop van de 2-in-1 watertank ingedrukt en trek hem tegelijkertijd naar buiten.

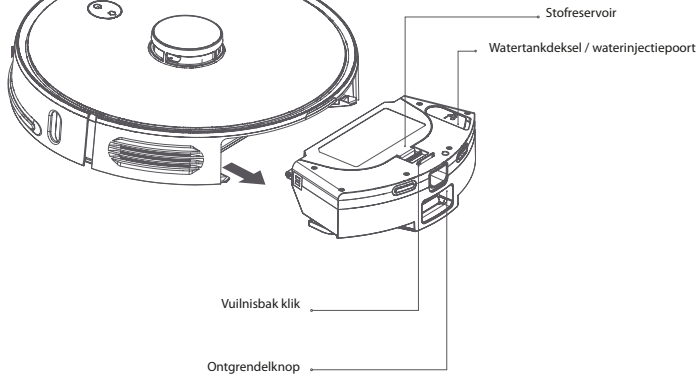

2 Open de vuilnisbak door op de vuilnisbakvergrendeling te drukken

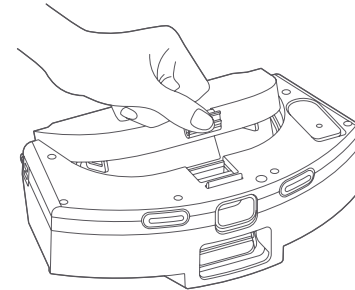

3 Verwijder de clip van de filterzeef

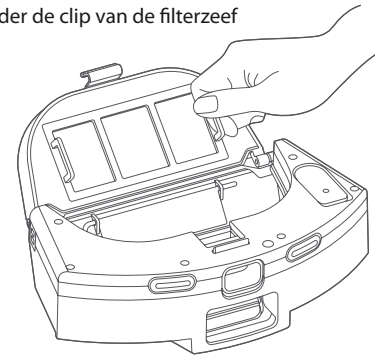

4 Neem de filterzeef eruit.

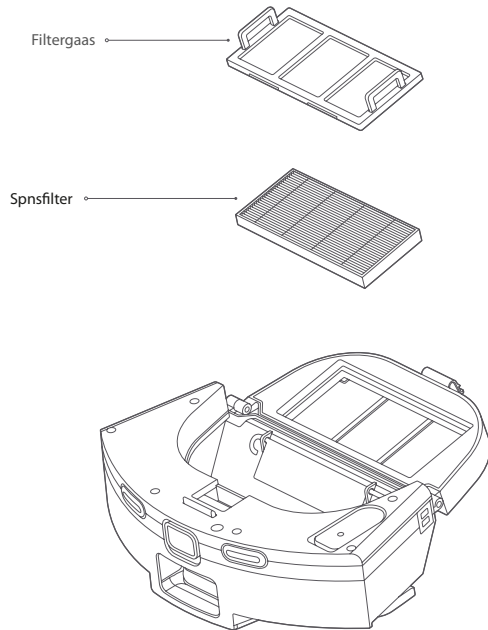

5 Verwijder het vuil op de filterzeef en de zeefklem met een reinigingsborstel.

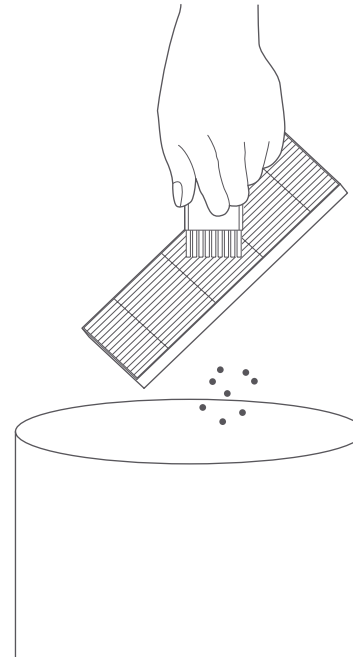

# ONDERHOUD

**6** Draai de kraan open om de vuilnisbak schoon te maken

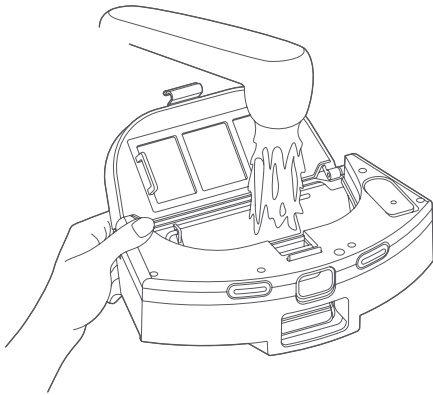

**7** Open het deksel van het waterreservoir en giet er een geschikte hoeveelheid water in.

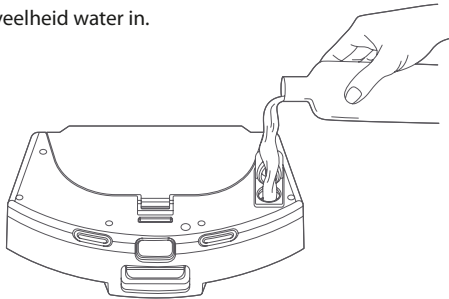

**OPMERKING** Alleen zuiver water mag worden gebruikt.

**8** Verwijder het beslag van het waterreservoir van de machine volgens de illustratie en draai het om, verwijder de mop en maak deze schoon.

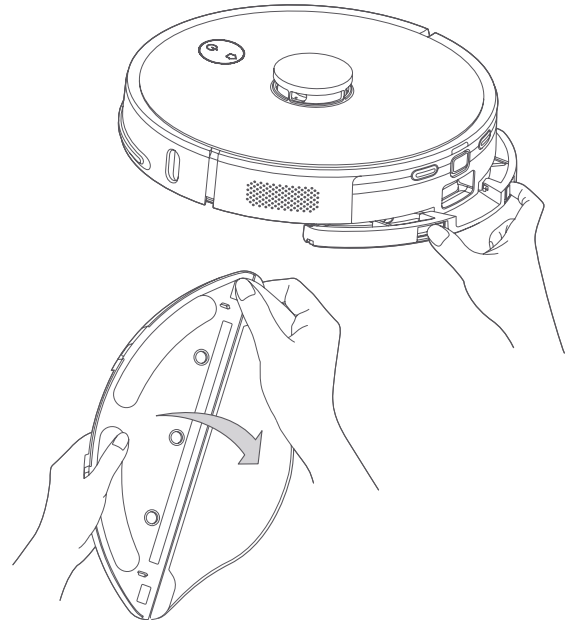

1. Als de mop te vuil is, zal dit het effect van het dweilen beïnvloeden, gelieve deze tijdig te reinigen
2. Zorg ervoor dat u de mop verwijdert om hem schoon te maken en droogt voordat u hem aanbrengt. Het is verboden het twee in één waterreservoir te reinigen terwijl het ingeschakeld is.
3. De mop is een gebruiksartikel en het wordt aanbevolen deze om de 3-6 weken te vervangen.

## 8. BASIS PARAMETERS

### ROBOT

Item	Parameter
Model	BLUEBOT Comfort Plus
Totale afmeting	350X350X98mm
Product gewicht	3.65 kg
Li-ion batterij	14.4V 5000mAh
Nominale spanning	24V $\overline{=}$ 1.2A

### AUTO STATION

Item	Parameter
Totale afmeting	260x210X350mm
Nominaal vermogen	220-240V ~ 50/60Hz 950W
Nominale output	24V $\overline{=}$ 1.2A



# 9. GEBRUIKSBEPERKINGEN

- Het product wordt alleen gebruikt voor vloerreiniging in een thuisomgeving en kan niet buitenshuis (zoals een open terras), weg van de grond (zoals op een bank) of in commerciële of industriële omgevingen worden gebruikt.
- Gebruik het product niet weg van de begane grond (zoals in een penthouse, open terras, en bovenop meubilair) zonder een beschermende omheining.
- Gebruik het product niet bij een temperatuur boven 40°C of onder 0°C of wanneer er vloeistoffen en kleverige substanties op de grond liggen.
- Hang kabels die op de grond liggen vóór gebruik op om te voorkomen dat ze door de robot worden meegetrokken.
- Verwijder breekbare voorwerpen en onzuiverheden (zoals vazen en plastic zakken, enz.) van de grond om beschadiging van kostbaarheden te voorkomen wanneer de robot vast komt te zitten of lichtjes stoot.
- Personen met een fysieke, mentale of perceptuele stoornis (inclusief kinderen) mogen het product niet gebruiken of bedienen.
- Kinderen mogen het product niet als speelgoed gebruiken. Houd kinderen en huisdieren uit de buurt wanneer de robot in werking is.
- Houd de hoofdborstel en ander schoonmaakgereedschap buiten het bereik van kinderen.
- Plaats geen voorwerpen (ook geen kinderen of huisdieren) op een stilstaande of bewegende machine.
- Houd haar, vingers en andere delen van het menselijk lichaam of huisdieren uit de buurt van de aanzuigopening wanneer het apparaat in werking is.
- Gebruik het product niet voor het opvegen van brandende voorwerpen (zoals een brandende sigarettenpeuk).
- Gebruik het product niet voor het reinigen van langharig tapijt (sommige donkere tapijten worden mogelijk niet normaal gereinigd).
- Voorkom dat het apparaat harde of scherpe voorwerpen opzuigt (zoals afval van decoratieve materialen, glas, ijzeren spijkers, enz.)
- Verplaats het apparaat niet door de beschermkap van de laserafstandssensor en de bumper vast te houden.
- Reinig of onderhoud de robot en het oplaadstation wanneer het apparaat is gepauzeerd of uitgeschakeld.
- Veeg geen enkel deel van het product af met een natte doek of een vloeistof.
- Gebruik het product volgens de gebruikershandleiding. De gebruiker is verantwoordelijk voor eventuele schade of letsel veroorzaakt door verkeerd gebruik.
- Gebruik de dweilfunctie niet voor tapijten en bovenkanten van meubels.
- Verwijder zeker het waterreservoir wanneer de machine wordt opgeladen.
- Gebruik geen batterij, oplaadstation of oplader die door derden zijn geleverd.
- Demonteer de batterij of de lader niet, repareer ze niet en plaats ze niet willekeurig terug.
- Houd het oplaadstation uit de buurt van warmtebronnen (zoals een radiator).
- Veeg of reinig de pinnen van het oplaadstation niet met een natte doek of natte hand.
- Gooi batterijen niet zomaar weg. Batterijen moeten worden verwijderd door een professioneel recyclingbureau.
- Als de stroomkabel beschadigd of gebroken is, stop dan onmiddellijk met het gebruik ervan en vervang hem via de officiële kanalen.
- Zorg ervoor dat de robot tijdens het vervoer wordt uitgeschakeld en dat het product in de oorspronkelijke verpakking wordt vervoerd.
- Als de machine lange tijd niet wordt gebruikt, moet het volledig worden opgeladen en vervolgens op een koele en droge plaats worden bewaard.
- Laad de machine minstens om de drie maanden op om schade aan de batterijen door ontlading te voorkomen.
- Gebruik geen schoonmaakmiddel in dit apparaat om verstopping te voorkomen.

# 10. PROBLEEMOPLOSSING



Wanneer de machine abnormaal werkt, zal de stroomindicator oranje knipperen, en de machine zal een stemmelding geven wanneer zich enkele storingen voordoen. Raadpleeg de onderstaande tabel voor een oplossing.

Wanneer de machine abnormaal werkt, zal de stroomindicator oranje knipperen, en de machine zal een stemmelding geven wanneer zich enkele storingen voordoen.	knipperen, en de machine zal een stemmelding geven wanneer zich enkele storingen voordoen.	Raadpleeg de onderstaande tabel voor een oplossing.
Controleer of de radar vastzit.	De lidar is geblokkeerd of zit vast	Verwijder het obstakel of verplaats de machine naar een open plek en start hem opnieuw op.
Controleer de anti-botsing rail.	De bumpsensor zit vast	Ruim de vreemde voorwerpen rond de anti-botsingsrail op, of zet de machine weg
Reinig de klifsensor en vermijd verboden gebieden	De klipsensor wordt geactiveerd nadat de machine is opgestart	Veeg de klipsensor af en verplaats de machine naar een vlakke en open plaats om te starten
Controleer de roterende borstel.	De hoofdborstel zit vast	Maak de hoofdborstel schoon, of zet de machine uit de buurt
Controleer de zijborstel	De zijborstel zit vast	Maak de zijborstel schoon, of zet de machine uit de buurt
Controleer de hoofdwielen	Het hoofd wiel zit vast	Maak het hoofd wiel schoon of zet de machine uit de buurt
2-in-1 stofbak & waterreservoir verwijderd	De twee-in-één watertank is verwijderd	Vervang de twee-in-één watertank en de filterzeef, en controleer of de filterzeef en de twee-in-één watertank op hun plaats zitten
Batterij bijna leeg, begin met opladen	De batterij is bijna leeg tijdens het schoonmaken	Batterij bijna leeg. Laad de robot op voor gebruik
De ventilator is abnormaal	De ventilator is abnormaal	Probeer de machine uit te zetten en dan opnieuw op te starten
Reiniger de randsensor aan de rechterkant	De sensor aan de rechterkant is abnormaal	Veeg de sensor aan de rechterkant schoon.
Radardekking is geblokkeerd	Het radardeksel zit vast	De lidar is ingedrukt of zit vast. Verplaats het naar een andere positie om te starten
De batterij is beschadigd of niet geplaatst	De batterij is defect tijdens het opladen	De batterijtemperatuur is te hoog of te laag. Wacht tot de batterijtemperatuur weer normaal is alvorens de detector te gebruiken
Het apparaat start niet	Laag batterijniveau of abnormale omgevingstemperatuur	De batterij is bijna leeg. Laad de batterij op voor gebruik. De omgevingstemperatuur is te laag (onder 0 °C) of te hoog (boven 0 °C). Gebruik het product in een omgeving om °C ~ 40 °C
Kan niet worden opgeladen	<ol style="list-style-type: none"> <li>1. Het auto station wordt niet gevoed</li> <li>2. De punt van de oplaadelektrode is vuil</li> <li>3. De laad-elektrode tip heeft slecht contact</li> </ol>	<ol style="list-style-type: none"> <li>1. Controleer of het netsnoer van het auto station is aangesloten op de stroomvoorziening</li> <li>2. Reinig regelmatig de oplaadelektrodepunt van de machine en de stofopvang- en oplaadsensorkop van het auto station</li> <li>3. Verwijder het slechte contact veroorzaakt door de zijborstel of andere blokkerende materialen, en probeer de machine handmatig te herpositioneren</li> </ol>

Wanneer de machine abnormaal werkt, zal de stroomindicator oranje knipperen, en de machine zal een stemmelding geven wanneer zich enkele storingen voordoen.	knipperen, en de machine zal een stemmelding geven wanneer zich enkele storingen voordoen.	Raadpleeg de onderstaande tabel voor een oplossing.
Opladen mislukt. Het automatische station is niet gevonden	Het auto-station is geblokkeerd of te ver weg; het auto station is niet aangesloten op de stroomvoorziening; er liggen blokkerende materialen op de bodem van de mophouder of de mop is opgerold	Zet het auto-station in de open ruimte, en zet de machine in de buurt van het auto-station om het opnieuw te proberen; sluit het auto-station aan op de stroomvoorziening; maak de onderkant van de mopdoekhouder schoon en ruim de mop op.
Abnormaal gedrag	Programma-uitzondering	Uitschakelen en opnieuw opstarten
Er zijn abnormale geluiden tijdens het reinigen	Blokkerende materialen zijn op de hoofdborstel/zijborstel of het hoofd wiel gedraaid	Zet de machine uit om schoon te maken.
De reinigingscapaciteit is verminderd of het stof daalt	De stofzak is vol of de filterzeef is geblokkeerd of de hoofdborstel is verstrikt	Maak het stofreservoir, de filterzeef en de hoofdborstel op tijd schoon
Regelmatig reinigen werkt niet	Batterij bijna leeg	Regelmatig schoonmaken kan alleen gestart worden als het resterende batterijniveau meer dan 30% is. Houd het apparaat elke dag opgeladen
Kan niet op APP worden aangesloten	Abnormaal Wi Fi netwerk, verkeerd Wi Fi wachtwoord of abnormale APP	Zorg ervoor dat de machine zich in een gebied met een goed Wi Fi signaal bevindt; voer het Wi Fi wachtwoord opnieuw in of reset de Wi Fi; download en verbind de laatste versie van de APP
De dwellmodule geeft geen of te weinig water af	Niet genoeg water in het waterreservoir, te vuile mop of de mopsteun is niet op zijn plaats geïnstalleerd	Controleer of er water in het waterreservoir zit; reinig de mop; en installeer de mopdoek correct volgens de instructies
De dwellmodule geeft te veel water af	Het deksel van het waterreservoir is niet op zijn plaats en de waterafgifte is ingesteld op het maximum	Controleer of het deksel van het waterreservoir op zijn plaats zit, en stel de juiste hoeveelheid water in de APP in.
De stofopvangprestaties nemen af	Er hoopt zich stof op in de stofzak, waardoor de luchtstroom naar de zuigmond afneemt.	Vervang de stofzak.
Kan niet terugkeren naar het automatische station na reinigen met een vast punt of verplaatsen	De robot maakt een nieuwe kaart of de afstand is te groot " De stofzak ontbreekt of is niet op zijn plaats geïnstalleerd	Na het reinigen van een vast punt of na een verplaatsing over een lange afstand, zal de robot een nieuwe kaart genereren. Als het autostation ver weg is, is het mogelijk dat de robot niet automatisch kan herladen. Plaats het apparaat handmatig terug naar het auto-station om op te laden.
Stofverzameling mislukt	De ventilator start oververhittingbeveiliging of heeft storingen	Installeer de stofzak op de juiste manier en probeer 30 minuten later opnieuw stof te verzamelen; als het probleem niet kan worden opgelost, neem dan contact op met de klantendienst.
De stofzak is vol of verstopt	De stofzak is vol of verstopt	Vervang de stofzak, en reinig het auto-station (aanzuigopening, stofdoorgang, ventilatorfilter, enz.

# 11. GARANTIE & RECYCLING

---

Dit product heeft 2 jaar garantie op fabricagefouten. De garantieperiode wordt gerekend vanaf de datum van aankoop van het product, volgens de aankoopfactuur. De garantie dekt alleen fabricagefouten, defecten die het gevolg zijn van onjuist gebruik, zoals laten vallen, onjuist transport, aansluiting op het lichtnet die niet in overeenstemming is met de in deze handleiding aangegeven spanning, het inbrengen van vreemde voorwerpen en natuurlijke slijtage van onderdelen en componenten zoals plastic onderdelen (kappen, knoppen, handgrepen, vergrendelingen, stroomkabels, enz.) en metalen onderdelen (draden, motoren, enz.).

Eveneens niet gedekt zijn beschadigingen als gevolg van natuurverschijnselen, blikseminslag, voedsel, zee, oxidatie, vochtigheid, enz.) De garantie vervalt indien het product gebreken vertoont die na analyse door onze technici worden gekenmerkt als onjuist gebruik, gebruik voor professionele doeleinden of voor een doel waarvoor het niet bestemd is (volgens de gebruikershandleiding). Deze garantie vervalt als wordt vastgesteld dat er met het apparaat is geknoeid of dat het is gerepareerd door een persoon of dienst die niet door Blaupunkt is geautoriseerd.

De garantie is alleen geldig met de bij aankoop overhandigde kassabon/factuur. Blaupunkt verbindt zich ertoe de bovenvermelde diensten tijdens de garantieperiode enkel te verlenen op plaatsen waar zij een geautoriseerde dienst onderhoudt. Consumenten die zich niet in de nabijheid van een geautoriseerd servicecentrum bevinden, zijn zelf verantwoordelijk voor de kosten en risico's van vervoer naar de geautoriseerde service van hun keuze.

Natuurlijke "slijtage" wordt niet gedekt door de garantie.

Dit product is uitsluitend bestemd voor huishoudelijk gebruik.

## VERWIJDERING EN RECYCLING

Deze markering geeft aan dat dit product in de hele EU niet samen met ander huishoudelijk afval mag worden verwijderd. Om mogelijke schade aan het milieu of de volksgezondheid door ongecontroleerde afvalverwijdering te voorkomen, dient u het op verantwoorde wijze te recyclen om duurzaam hergebruik van materiële hulpbronnen te bevorderen. Om uw gebruikte apparaat terug te brengen, kunt u gebruik maken van de terugname- en inzamelsystemen of contact opnemen met de detailhandelaar waar het product is gekocht. Zij kunnen dit product innemen voor milieuveilige recycling.



EN

## DISPOSAL

### THIS APPLIANCE AND ITS ACCESSORIES AND BATTERY ARE RECYCLABLE

The meaning of the symbol on the material, its accessory or packaging indicates that this product shall not be treated as household waste. Please dispose of this equipment at your applicable collection point for the recycling of waste electrical and electronic equipment. In the European Union and other European countries there are separate collection systems for used electrical and electronic products. By ensuring the correct disposal of this product, you will help prevent potential hazards to the environment and to human health, which could otherwise be caused by improper disposal of this product. The recycling of materials will help conserve natural resources. Please do not therefore dispose of your old electrical and electronic equipment with your household waste.

Do not dispose of batteries as household waste but take them to a battery recycling facility. For more detailed information about recycling of this product, please contact your local city office, your household waste disposal service or the shop where you purchased the product.

DE

## ENTSORGUNG

### WARNHINWEIS: VERGEWISSEN SIE SICH, OB DIE BATTERIE GANZ ENTLERT IST. - ENTNEHMEN SIE VORSICHTIG DIE BATTERIE ODER DEN AKKUMULATOR. - DIE BATTERIE BZW. DER AKKUMULATOR UND DAS GERÄT KÖNNEN JETZT GETRENNT ENTSORGT WERDEN.

Het symbool op het materiaal, de accessoires of de verpakking wijst erop dat dit product niet mag worden behandeld als huishoudelijk afval. Werp deze apparatuur weg in het toegespliceerde recyclingcentrum waar afval van elektrische en elektronische apparatuur wordt ingezameld. In de Europese Unie en andere Europese landen bestaan er afzonderlijke inname-systemen voor gebruikte elektrische en elektronische producten. Door ervoor te zorgen dat dit product correct wordt weggevoerd, helpt u mogelijke risico's voor het milieu en de menselijke gezondheid te vermijden, die anders zouden kunnen worden veroorzaakt door verkeerde afvalbehandeling van dit product. De recycling van mate- riaal helpt met het behoud van natuurlijke hulpbronnen. Werp uw oude elektrische en elektronische apparatuur dan ook niet weg samen met uw huishoudelijke afval.

Werp de batterijen niet weg als huishoudelijk afval maar breng ze naar een batterij recycling faciliteit. Voor meer informatie over de recycling van dit product kunt u contact opnemen met uw lokale gemeentekantoor, uw huishoudelijk afvalverwer- kingsdienst of de winkel waar u het product hebt gekocht.

NL

## ELIMINATIE

### DIT APPARAAT EN ZIJN ACCESSOIRES EN BATTERIJ ZIJN RECYCLEBAAR

Dieses Symbol auf dem Material, dem Zubehör oder der Verpackung bedeutet, dass dieses Produkt nicht als Haus- haltsmüll behandelt werden darf. Bitte entsorgen Sie dieses Gerät bei Ihrer zuständigen Sammelstelle für das Recycling von elektrischen und elektronischen Altgeräten. In der Euro- päischen Union und anderen europäischen Ländern gibt es getrennte Sammelsysteme für elektrische und elektronische Abfälle. Durch Gewährleistung, dass dieses Produkt ordnungsgemäß entsorgt wird, tragen Sie dazu bei, potenziell schädliche Auswirkungen auf die Umwelt und die Gesundheit der Menschen zu vermeiden, die andernfalls durch unsachgemäße Entsorgung dieses Produkts verursacht werden könnten. Das Recycling von Materialien hilft, natürliche Ressourcen zu schonen. Entsorgen Sie daher Ihre elektrischen und elektronischen Abfälle nicht über den Hausmüll.

Entsorgen Sie Batterien nicht über den Hausmüll, sondern bringen Sie sie zu einer Sammelstelle oder einer Recyclinganlage für Batterien. Weitere Informationen über das Recycling dieses Produkts erhalten Sie bei Ihrer Gemeinde, Ihrem örtlichen Entsorgungsunternehmen oder in dem Geschäft, in dem Sie das Produkt erworben haben.

FR

## ÉLIMINATION

### CET APPAREIL, SES ACCESSOIRES ET SA BATTERIE SONT RECYCLABLES.

Le symbole figurant sur le matériel, ses accessoires ou son emballage indique que ce produit ne doit pas être traité comme un déchet ménager. Veuillez éliminer cet équipement dans votre point de collecte pour le recyclage des déchets de matériel électrique et électronique. Au sein de l'Union européenne et dans d'autres pays européens, des systèmes de collecte distincts traitent les produits électriques et électro- niques usagés. En assurant la bonne élimination de ce produit, vous con- tribuez à éviter tout danger potentiel pour l'environnement et la santé humaine, qui pourrait autrement être causé par une élimination inappro- priée de ce produit. Le recyclage des matériaux aide à la conservation des ressources naturelles. Ainsi, veuillez ne pas éliminer vos équipements électriques et électroniques avec les déchets ménagers.

Ne pas jeter les batteries avec les ordures ménagères, mais apportez-les à un centre de recyclage de batteries. Pour obtenir des informations plus détaillées sur le recyclage de ce produit, veuillez contacter votre bureau municipal local, votre centre de service d'élimination des déchets ou le magasin où vous avez acheté le produit.

ES

## ELIMINACIÓN

### ESTE APARATO, SUS ACCESORIOS Y LA BATERÍA SON RECICLABLES

El significado del símbolo en el material, sus accesorios o el embalaje, indica que este producto no debe ser tratado como un residuo doméstico. Por favor, deshágase de este equipo en el punto de recogida para el reciclaje de residuos eléctricos y electrónicos de su localidad. En la Unión Euro- pea y en otros países europeos hay sistemas de recolección selectiva de productos eléctricos y electrónicos usados. Al asegurar una eliminación correcta de estos productos, ayudará a prevenir riesgos poten- ciales para el medio ambiente y para la salud humana que, de lo contrario, podrían ser causados por un manejo inadecuado de los residuos de estos productos. El reciclaje de materiales ayudará a conservar los recursos natu- rales. Por lo tanto, no se deshaga de sus viejos aparatos eléctricos y electro- nicos con la basura doméstica.

No se deshaga de las baterías junto con la basura doméstica, sino llévalas a una instalación de reciclaje de baterías. Para obtener información más detallada sobre el reciclaje de este producto, to- contacte con su centro de servicio de recogida más cercano o con el establecimiento donde adquirió el producto.

IT

## ELIMINAZIONE

### QUESTO APPARECCHIO, I SUOI ACCESSORI E LA BATTERIA SONO RICICLABILI

Il simbolo presente sul materiale, sugli accessori o sulla confezione indica che il prodotto non può essere smaltito tra i rifiuti domestici. Conferire l'attrezzatura presso un centro di raccolta dei rifiuti di apparecchiature elettriche ed elettroniche. Nell'Unione Europea e in altri Paesi europei sono previsti sistemi di raccolta separati per i prodotti elettrici ed elettronici usati. Il corretto smaltimento del prodotto consente di evitare potenziali rischi per l'ambiente e la salute pubblica che potrebbe- no, invece, essere provocati da uno smaltimento non conforme. Il riciclo dei materiali aiuta a preservare le risorse naturali. Pertanto, si invita a non smaltire le apparecchiature elettriche ed elettroniche obsolete con i rifiuti domestici. Le batterie non possono essere smaltite con i rifiuti domestici, ma vanno conferite in un apposito centro di raccolta. Per maggiori dettagli sulle modalità di smaltimento del prodotto rivolgersi al proprio ufficio comunale, al proprio centro di raccolta dei rifiuti o al negozio dove è stato acquistato il prodotto.

PT

## ELIMINAÇÃO

### ESTE APARELHO E OS SEUS ACESSÓRIOS E BATERIA SÃO RECICLÁVEIS

O significado do símbolo no material, seu acessório ou embalagem indica que este produto não deve ser tratado como lixo doméstico. Por favor, elimine este equipamento no seu ponto de recolha aplicável para a reciclagem de resíduos de equipamento eléctrico e electrónico. Na União Europeia e noutros países europeus existem sistemas de recolha separados para produtos eléctricos e electrónicos usados. Ao assegurar a eliminação correcta deste produto, ajudará a prevenir potenciais perigos para o ambiente e para a saúde humana, que de outra forma poderiam ser causados pela eliminação inadequada deste produto. A reciclagem de materiais ajudará a conservar os recursos naturais. Não elimine as baterias como lixo doméstico, mas leve-as para uma instalação de reciclagem de baterias. Para informações mais detalhadas sobre a reciclagem deste produto, contacte o escritório local da sua cidade, o seu serviço de eliminação de lixo doméstico ou a loja onde adquiriu o produto.

DA

## ELIMINERING

### DETTE APPARAT, TILBEHØR OG BATTERI KAN GENBRUKES

Symbolets betydning på materialet, dets tilbehør eller emballage angiver, at dette produkt ikke må behandles som husholdningsaffald. Bortskaf dette udstyr på dit relevante indsamlingssted for brug af affald af elektrisk og elektronisk udstyr. I Den Europæiske Union og andre europæiske lande findes der særskilte indsamlingssystemer for brugte elektriske og elektroniske produkter. Ved at sikre korrekt bortskaffelse af dette produkt hjælper du med at forebygge potentielle farer for miljøet og menneskers sundhed, som ellers kan opstå som følge af forkert bortskaffelse af dette produkt. Genbrug af materialer vil bidrage til at bevare naturressourcerne. Du må derfor ikke bortskaffe dit gamle elektriske og elektroniske udstyr sammen med dit husholdningsaffald. Bortskaf ikke batterier som husholdningsaffald, men aflever dem på et genbrugsstøt for batterier. For mere detaljerede oplysninger om genbrug af dette produkt bedes du kontakte dit lokale kommunekontor, din affaldsservice for husholdningsaffald eller den butik, hvor du har købt produktet.

SW

## ELIMINERING

### DENNA APPARAT, TILLBEHÖR OCH BATTERI ÄR ÅTERANVÄNDBARA

Betydelsen av symbolen på materialet, dets tillbehör eller förpackning anger att produkten inte får behandlas som hushållsavfall. Slang den här utrustningen på din tillämpliga insamlingsplats för återvinning av avfall av elektrisk och elektronisk utrustning. I Europeiska unionen och andra europeiska länder finns det separata insamlingsystem för uttjänta elektriska och elektroniska produkter. Genom att se till att den här produkten tas bort på rätt sätt bidrar du till att förhindra potentiella risker för miljön och människors hälsa, som annars skulle kunna orsakas av felaktigt bortskaffande av den här produkten. Återvinning av material bidrar till att bevara naturresurser. Slang därför inte din gamla elektriska och elektroniska utrustning tillsammans med hushållsavfall. Slang inte batterier som hushållsavfall utan ta dem till en återvinningsanläggning för batterier. För mer detaljerad information om återvinning av denna produkt, kontakta ditt lokala stadskontor, din avfallsanbringstjänst för hushållsavfall eller den butik där du köpte produkten.



NO

## AVHENDING

### DETTE APPARATET, TILBEHØRET OG BATTERIET ER RESIRKULERBARE

Betydningen av symbolen på materialet, dets tilbehør eller emballasje indikerer at dette produktet ikke skal behandles som husholdningsavfall. Kast dette utstyret på ditt aktuelle innsamlingsstøt for resirkulering av elektrisk og elektronisk utstyr. I EU og andre europeiske land er det separate samlinger systemer for brukte elektriske og elektroniske produkter. Ved å sikre riktig avhending av dette produktet, vil du bidra til å forhindre potensielle farer for miljøet og menneskers helse, som ellers kan være forårsaket av feil avhending av dette produktet. Resirkulering av materialer vil bidra til å bevare naturressursene. Ikke kast det gamle elektriske og elektroniske utstyret sammen med husholdningsavfallet. Ikke kast batterier som husholdningsavfall, men ta dem til et gjenvinningsanlegg for batterier. For mer detaljert informasjon om resirkulering av dette produktet, vennligst kontakt ditt lokale bykontor, din husholdningsavfallstasjon eller butikken der du kjøpte produktet.



-  [blaupunktrobotics.eu](https://www.blaupunktrobotics.eu)
-  +31(0)885667700
-  [support@blaupunktrobotics.eu](mailto:support@blaupunktrobotics.eu)

Published by Smart Life B.V.

*Enjoy it.*